

# Λιποσυλλέκτης SL

Λιποσυλλέκτης PE για εγκατάσταση σε στενούς χώρους, π.χ. κάτω από το νεροχύτη, για τον περιορισμό του ρυπαντικού φορτίου όταν διοχετεύεται είτε σε δημόσιο αποχετευτικό δίκτυο είτε σε ιδιωτική μονάδα επεξεργασίας. Αποτελεσματικός διαχωρισμός λιπών με καλή ροή. Είναι κατάλληλο να χρησιμοποιείται όταν δεν είναι δυνατή η εγκατάσταση μιας υπόγειας μονάδας. Το προϊόν είναι πλήρως κατασκευασμένο από ανακυκλώσιμα υλικά. "

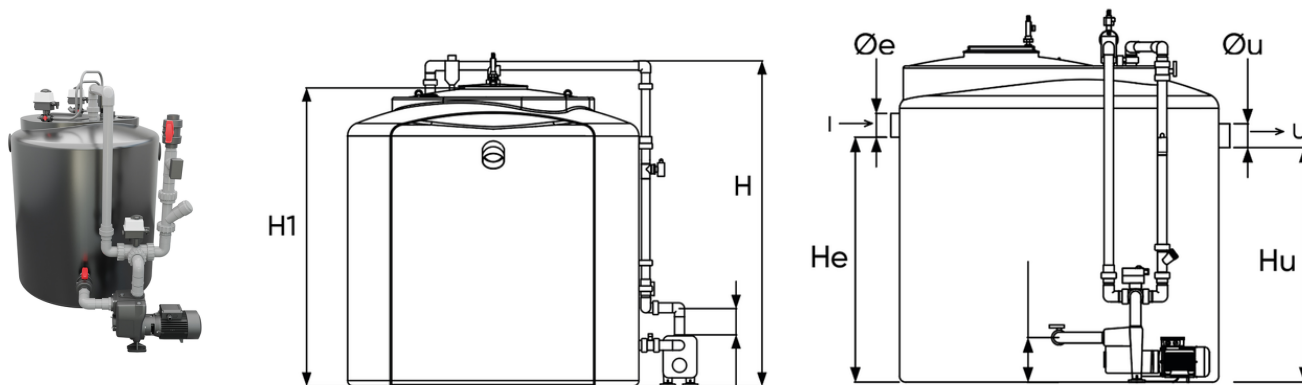

Κωδικός προϊόντος	tooltiplmage	dCm	heightHCm	heightH1Cm	heCm	huCm	diameterEandUMm	capacityLitres
ISDA1LU	-	120	157	140	115	108	100	1.500
ISDA2LU	-	120	212	195	173	166	125	2.000
ISDA3LU	-	147	216	200	165	158	125	3.000
ISDA4LU	-	147	260	245	210	203	160	4.000
ISDA6LU	-	215	140	220	165	158	160	6.000
ISDA1PL	-	120	157	140	115	108	100	1.500
ISDA2PL	-	120	212	195	173	166	125	2.000
ISDA3PL	-	147	216	200	165	158	125	3.000
ISDA4PL	-	147	260	245	210	203	160	4.000
ISDA6PL	-	215	140	220	165	158	160	6.000
ISDA1PR	-	120	157	140	115	108	100	1.500
ISDA2PR	-	120	212	195	173	166	125	2.000
ISDA3PR	-	147	216	200	165	158	125	3.000
ISDA4PR	-	147	260	245	210	203	160	4.000
ISDA6PR	-	215	140	220	165	158	160	6.000
ISDA1BA	-	120	157	140	115	108	100	1.500
ISDA2BA	-	120	212	195	173	166	125	2.000
ISDA3BA	-	147	216	200	165	158	125	3.000
ISDA4BA	-	147	260	245	210	203	160	4.000
ISDA6BA	-	215	140	220	165	158	160	6.000